

Abmessungen im Detail

Der Arbeitsraum einer 3-achsigen Werkzeugmaschine definiert das mögliche Teilspektrum. Um das Spektrum an verschiedenen Werkstücken zu erhöhen, kommt es auf das Volumen der vierten Achse an. Je kleiner der Rundtisch – desto mehr Platz für Ihr Werkstück.

ATC 160

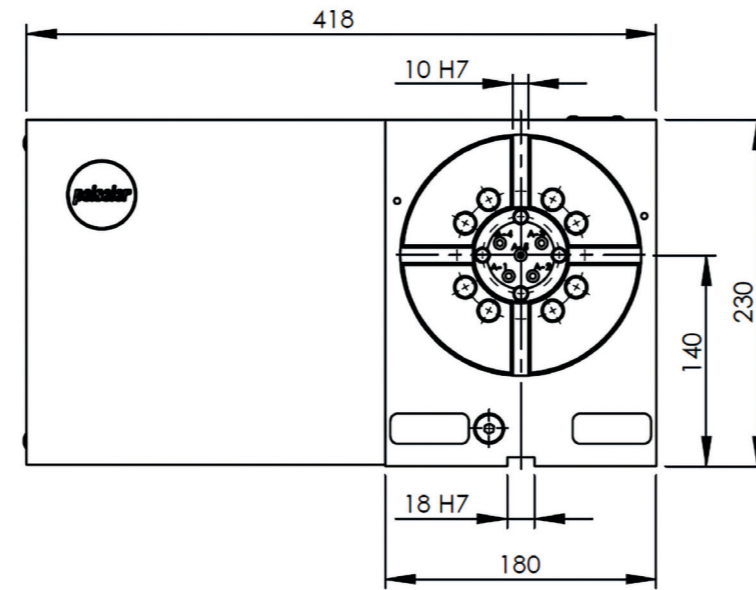

ATC 300

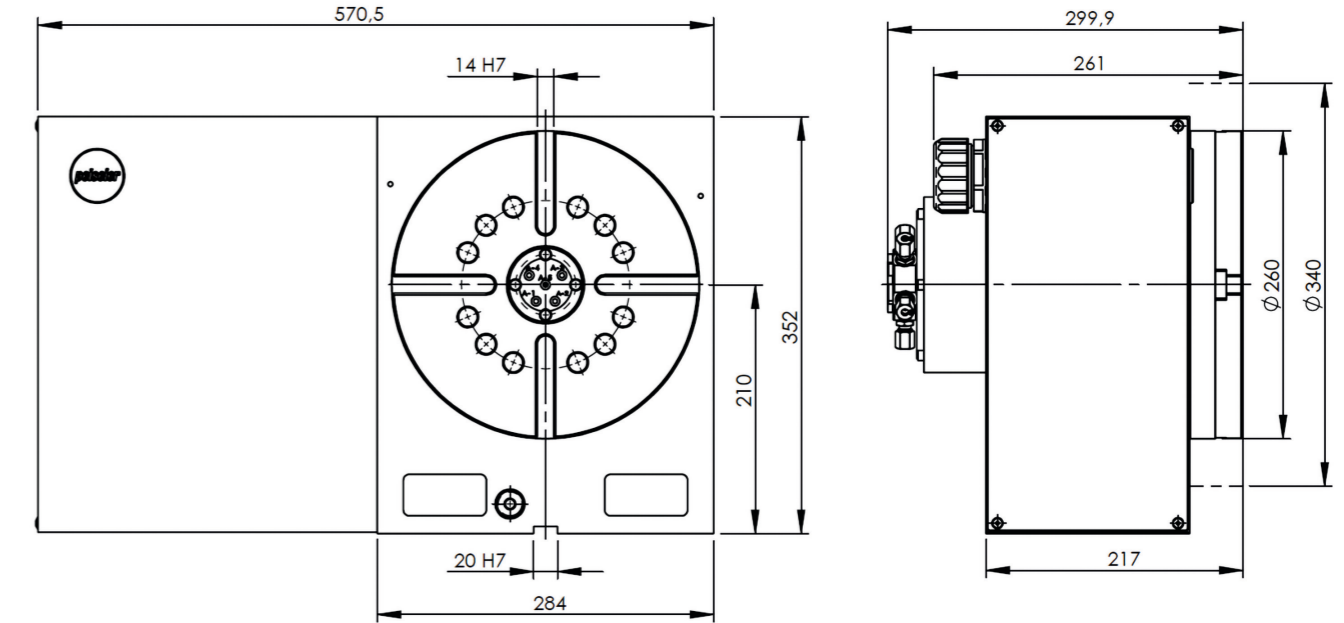

ATC 125

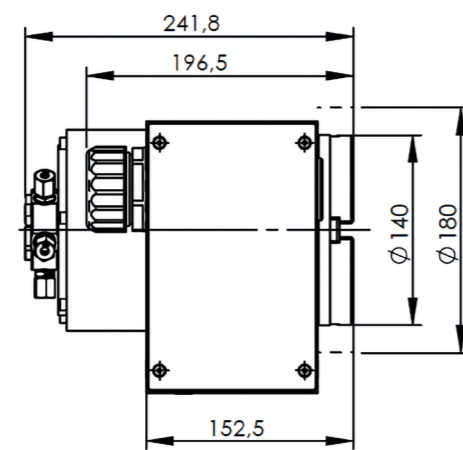
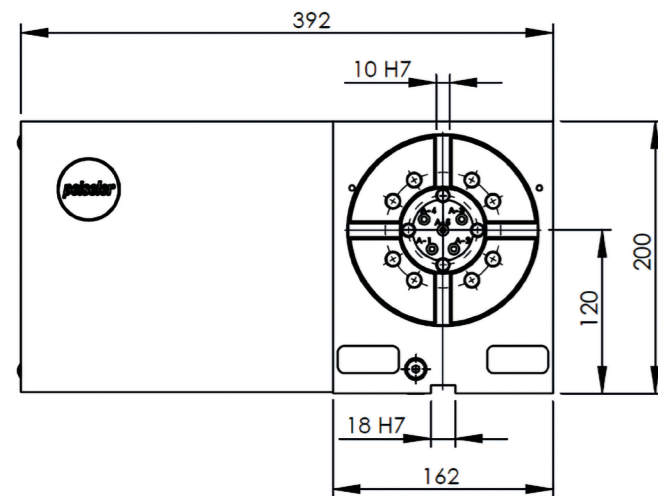

ATC 250

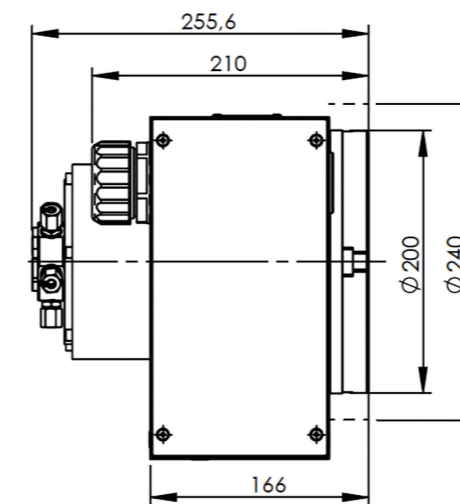
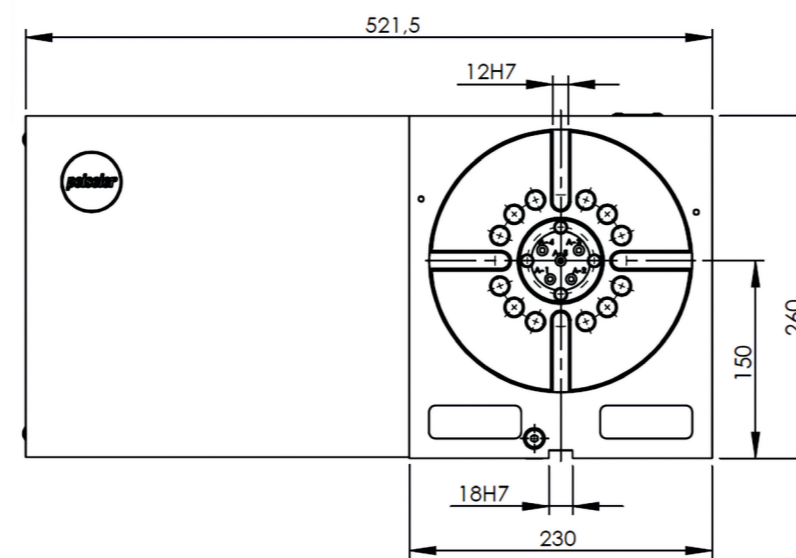

ATC 350

